

PNÖMATİK AKTÜATÖRLÜ HİDROLİK KÜRESEL VANA

PAV914.DA/SR

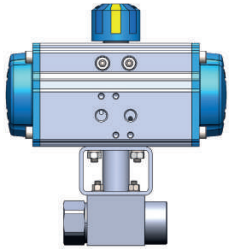
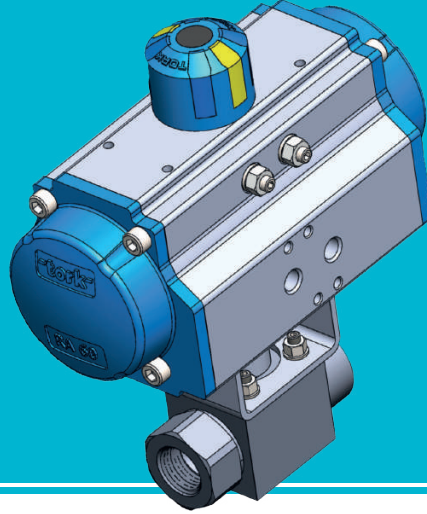

Çelik gövde, dışı bağlantılı iki yollu hidrolik küresel vanalı, pnömatik aktüatörlü vana serimizdir. Yüksek basınçta dayanır :300...400 bar

- DA:Çift etkili aktüatörlü küresel vana.
- SR:Tek etkili aktüatörlü küresel vana.

KULANIM ALANLARI

Basınçlı yağ, yağlar, korosiv olmayan akışkanlar, azot, hava, oksijen uygulamaları

AKTÜATÖR ÖZELLİKLER

Gövde : Alüminyum ekstrüzyon,eloksal kaplı yüzey,hard anodize.
Kapak : Alüminyum enjeksiyon, mavi renk elektrostatik boyalı.
Pistonlar : Alüminyum enjeksiyon.
Bes. hava : 4-6 bar basınçlı hava(tavsiye: filtre, regülatör, yağlayıcıdan geçen hava)
Gösterge : Her aktüatör üzerinde kırmızı renkli vana açık-kapalı gösterge.
Bağlantılar : vana bağlantısı ISO5211, solenoid vana, switch box, pozisyoner bağlantısı Namur

* Viton contalı olarak yüksek sıcaklıkta (max: 160C) kullanıma uygundur.

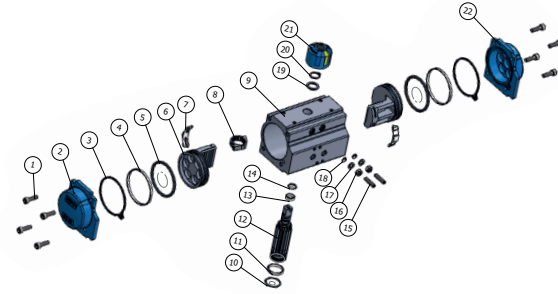

22	KAPAK	1
21	PLASTİK KÜÇÜK GÖSTERGE	1
20	SEGMAN	1
19	DELİRİN MİL SEGMAN	1
18	O-RING - VITON	2
17	PUL	2
16	SOMUN	2
15	SETİSKUR	2
14	O-RING - VITON	1
13	DELİRİN MİL	1
12	MİL	1
11	DELİRİN MİL	1
10	O-RING - VITON	1
9	GÖVDE	1
8	STOPER	1
7	DELİRİN PİSTON	2
6	PİSTON	2
5	O-RING - VITON	2
4	DELİRİN PİSTON	2
3	CONTA KAPAK	2
2	KAPAK SOL	1
1	ÇIVATA	8
NO	PARÇA ADI	ADET

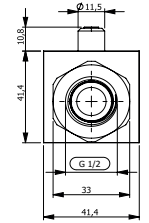
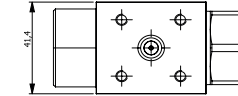
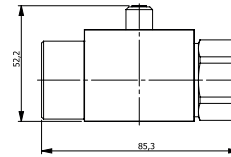

KÜRESEL VANA ÖZELLİKLERİ

Gövde : Karbon çelik gövde (Opsiyon SS316)
Yol Adeti: : İki yolludur,her pozisyonda monte edilirse iki yönde akış geçişi verir.
O-ring : Küre etrafındaki PTFE ve boğaz oringi (iki adet) PTFE
Basınç : Alçak basınç ve yüksek basınca uygun dizayn edilmiştir.
Çıcıcaklık : -20...80 C derece arası çalışır
Ç.basınç : PN 300 bar(1/2"...11/4"...11/2"...2")
Özel İstek : İki parçalı küresel vana istek üzere tedarik edilir.

ÜRÜN ÖZELLİKLERİ

Bağlantı dışı: BSP; İstek üzerine NPT
• İstek üzerine CR-Ni kaplama, PTFE kaplama yapılabilir.
• İstek üzerine ATEX (exproof) bobinli.

TEKNİK ÖZELLİKLER

TORK-PAV 914.DA Çift etkili pnömatik aktüatörlü hidrolik 2/2 yollu küresel vana
TORK-PAV 914.SR Tek Etkili

